

Bueno / Barletta / Northon



Naše kreslá, dizajnovane inšpirované retro štýlom sú pevné a vzdušné zároveň. Vďaka pevnej konštrukcii a pružnému sedadlu zaručujú maximálne pohodlie sedenia. Skvele vyniknú v priestoroch obývačky, relaxačnej izby či pánskeho salónika. Vďaka širokej palete farieb a štruktúr poťahových látok je možné ich jednoducho zladit' s akýmkoľvek interiérom.

Kroslak



Bueno

Kreslo Bueno vynikne v obývačke ako solitér a zároveň nezahltí priestor priveľkou hmotou, je pevné a vzdušné zároveň. Prvotná jednoduchosť pripomína retro kreslá, avšak detail výrazného štefovania vytvára akcent súčasnej modernosti. Materiálová dvojkombinácia – drevené opierky a látkové alebo kožené čalúnenie zdôrazňuje dva póly v solídnom charaktere kresla. Vystihuje ho aj pevnosť konštrukcie a pružnosť sedadla, ktoré zaručujú pohodlné sedenie s knihou či kávou v ruke.

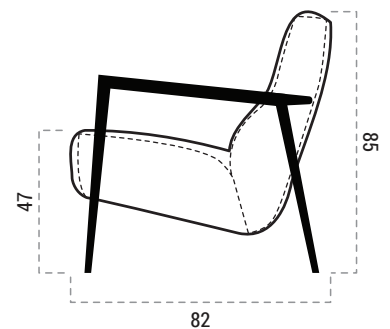
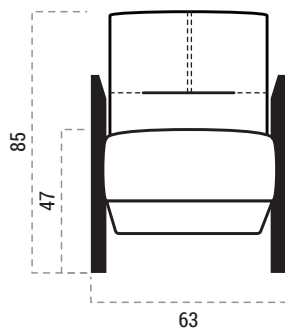
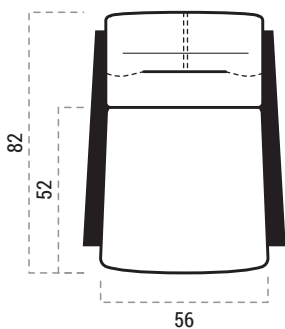

Northon

Kreslo Northon vychádza z dizajnového riešenia kresla Bueno. Atribút pevnosti a vzdušnosti, ktorý si zachoval z variantu Bueno, je zárukou dobrej voľby. Vizuálne efektne kovové prekríženie nielen spevňuje drevenú konštrukciu prepojených nožičiek kresla s podrúčkou. Kovový prvok prekrížených tyčiek už na prvý pohľad vyžaruje eleganciu s nádychom industriálneho štýlu. Práve toto kreslo ponúka široké možnosti jeho uplatnenia v priestore a účele využitia.

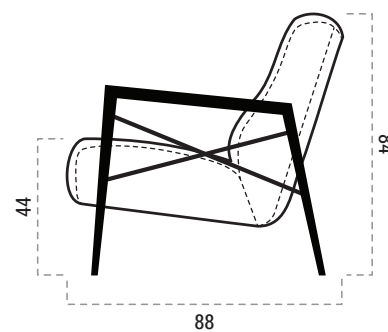
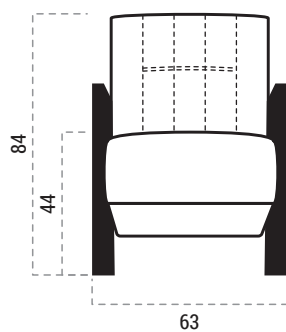
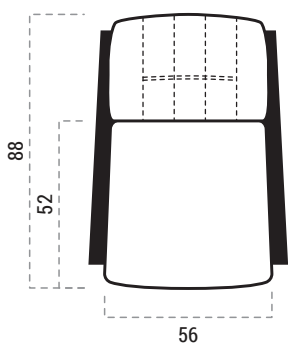

Barletta

Kreslo Barletta, podobne ako kreslo Bueno, je ponáškou na vintage štýl. Odkazuje na éru dizajnu bauhausu tridsiatych rokov nielen svojim vzhľadom, ale aj voľbou tubulárneho kovu. Ten je využitý v efektnom prvku nožičiek a opierok ramien, zjednotených v ľahkej štvorcovej konštrukcii pripomínajúcej rám.

Funkcionalistická idea je podčiarknutá jednoduchou líniou sedacej časti a chrbtovej opierky bez akýchkoľvek ozdobných detailov. Kovová područka má v dotykovej časti poťah z rovnakého materiálu ako je poťah čalúnenia. Je nielen estetickým prvkom, jeho účelom je aj užívateľský komfort, teda zjemnenie pohmatu a teplého pocitu pri dotyku.

